

## Dati tecnici Bystar

Bystar 3015

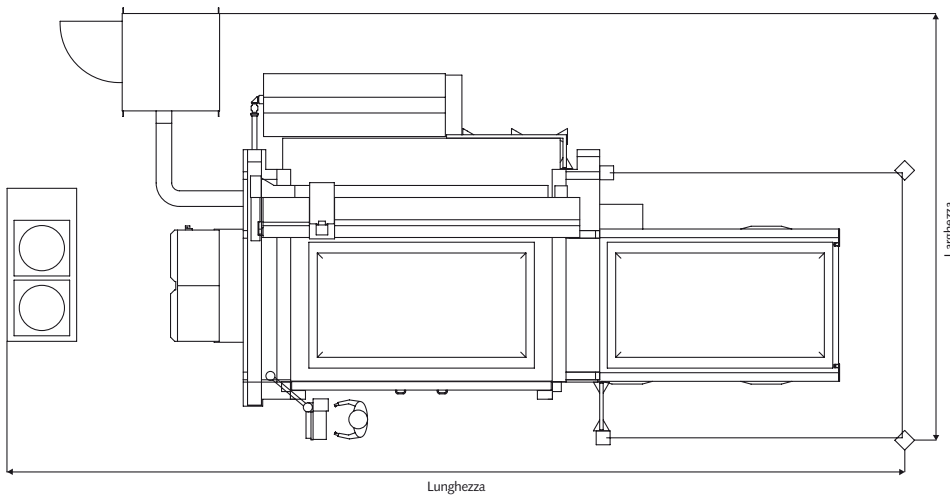
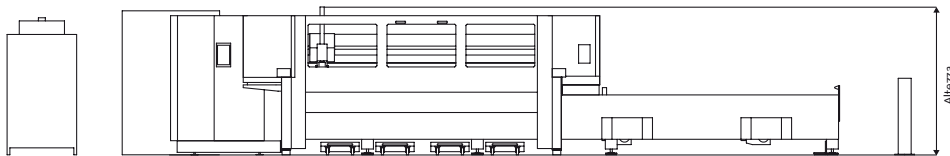

	Bystar 3015 *	Bystar 4020 *	Bystar 4025 *
<b>Lunghezza</b>	12 900 mm	16 000 mm	14 750 mm
<b>Larghezza</b>	6100 mm	6700 mm	8050 mm
<b>Altezza</b>	2070 mm	2070 mm	2950 mm

\* con Bylaser 4400/5200 ARC  
Dimensioni con altre sorgenti laser su richiesta

Impianto di taglio laser	Bystar 3015	Bystar 4020	Bystar 4025
Dimensione nominale lamiera	x = 3000 mm y = 1500 mm	x = 4000 mm y = 2000 mm	x = 4000 mm y = 2500 mm
Area di taglio	x = 3048 mm/ 120 in. y = 1524 mm/ 60 in. z = 170 mm/6,70 in.	x = 4064 mm/ 160 in. y = 2032 mm/ 80 in. z = 170 mm/6,70 in.	x = 4064 mm/ 160 in. y = 2540 mm/ 100 in. z = 170 mm/6,70 in.
Velocità massima di posizionamento parallelo all'asse x, y	80 m/min	60 m/min	60 m/min
Velocità massima di posizionamento simultaneo	113 m/min	84 m/min	84 m/min
Accelerazione massima degli assi	4,5 m/s <sup>2</sup>	3 m/s <sup>2</sup>	3 m/s <sup>2</sup>
Scostamento di posizione Pa*	± 0,1 mm	± 0,1 mm	± 0,1 mm
Banda di dispersione Ps*	± 0,05 mm	± 0,05 mm	± 0,05 mm
Precisione di rilevamento bordo	± 0,5 mm	± 0,5 mm	± 0,5 mm
Peso massimo pezzo	890 kg	1580 kg	1970 kg
Peso macchina**	13 500 kg	18 300 kg	27 000 kg

#### Possibili sorgenti laser

Bylaser 4400	•	•	•
Bylaser 5200 ARC	•	•	•
ByLaser 6000	•	•	•

Fondamenta	normale pavimento industriale armato secondo pianta d'installazione		
Teste di taglio	5" e 7,5"		
Consumo gas di taglio	a seconda del materiale		
Comando da pannello	con schermo tattile 15", tastiera e dispositivo di comando manuale		
Unità dischi	DVD-RW, USB 2.0		
Allacciamento alla rete informatica	connettore RJ45 10/100 MBit/s		

Sorgente laser CO <sub>2</sub>	Bylaser 4400	Bylaser 5200 ARC	ByLaser 6000
Potenza	4400 W	5200 W	6000 W
Lunghezza d'onda	10,6 μm	10,6 μm	10,6 μm
Polarizzazione	circolare	circolare	circolare
Frequenza impulsi	1–2500 Hz	1–2500 Hz	1–2500 Hz
Spessori massimi lamiera***			
Acciaio	25 mm	25 mm	25 mm
Acciaio inossidabile	20 mm	20 mm	25 mm
Alluminio	12 mm	12 mm	15 mm
Consumo elettrico massimo dell'impianto****	56 kW	61 kW	78 kW

\* Secondo VDI/DGQ 3441, lunghezza di misura 1 m. La precisione dell'elemento tagliato dipende da materiale, pretrattamento del materiale, dimensione e surriscaldamento della lamiera.

\*\* Impianto di taglio laser completo con tavola intercambiabile senza aspirazione, unità di raffreddamento e automazione

\*\*\* Per tagliare gli spessori massimi devono essere soddisfatte le seguenti condizioni:

- impianto di taglio laser regolato e sottoposto a manutenzione in modo ottimale
- i materiali devono essere conformi ai requisiti di qualità Bystronic (materiali per taglio laser)

\*\*\*\* Impianto completo, con aspirazione e unità di raffreddamento

Fatte salve variazioni dimensionali, strutturali e dell'equipaggiamento. Certificazione ISO-9001

# Bystronic: Best choice.

Laser | Piegatura | Getto d'acqua  
bystronic.com