

Dati tecnici

Pressa piegatrice PR Beyeler

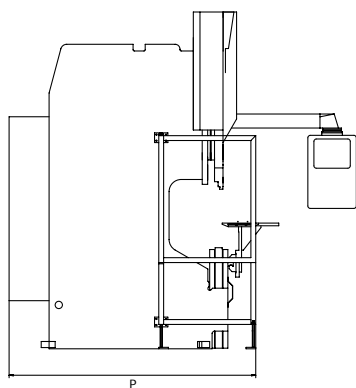
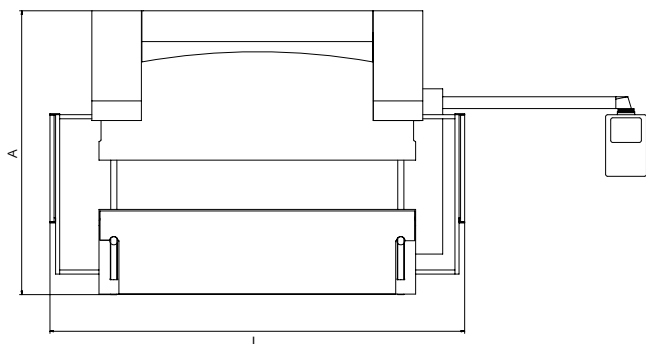

Tipi	Lunghezza di piegatura	Lunghezza (L)	Profondità (P)	Altezza (A)
PR60	2 050	3 100	2 000	2 600
	2 550	3 600	2 000	2 600
PR100	2 050	3 100	2 050	2 600
	2 550	3 600	2 050	2 600
	3 100	4 100	2 050	2 600
	4 100	5 100	2 050	2 780
PR150	2 550	3 600	2 050	2 600
	3 100	4 100	2 050	2 600
	4 100	5 100	2 050	2 780
PR200	2 550	3 600	2 050	2 650
	3 100	4 100	2 050	2 650
	4 100	5 100	2 050	2 900
PR250	3 100	4 100	2 050	3 000
	4 100	5 100	2 050	3 150
PR320	3 100	4 100	2 100	3 150
	4 100	5 100	2 100	3 150

L, P, A = mm

Tipi Beyeler		PR60		PR100				PR150			PR200			PR250		PR320	
Forza massima	kN	600		1000				1500			2000			2500		3200	
Lunghezza di piegatura	mm	2050	2550	2050	2550	3100	4100	2550	3100	4100	2550	3100	4100	3100	4100	3100	4100
Corsa standard	mm	215	215	215	215	215	215	215	215	215	215	215	215	265	265	265	265
Luce in altezza	mm	500	500	500	500	500	500	500	500	500	500	500	500	550	550	550	550
Distanza libera tra i montanti	mm	1700	2200	1700	2200	2750	3750	2200	2750	3750	2200	2750	3750	2750	3750	2750	3750
Sbalzo	mm	350	350	400	400	400	400	400	400	400	400	400	400	400	400	400	400
Campo di battuta	mm	1040	1040	1040	1040	1040	1040	1040	1040	1040	1040	1040	1040	1040	1040	1040	1040
Percorso asse X	mm	590	590	590	590	590	590	590	590	590	590	590	590	590	590	590	590
Velocità di spostamento in X	mm/s	500	500	500	500	500	500	500	500	500	500	500	500	500	500	500	500
Percorso asse R	mm	250	250	250	250	250	250	250	250	250	250	250	250	250	250	250	250
Velocità di spostamento in R	mm/s	150	150	150	150	150	150	150	150	150	150	150	150	150	150	150	150
Velocità di spostamento in Z	mm/s	1000	1000	1000	1000	1000	1000	1000	1000	1000	1000	1000	1000	1000	1000	1000	1000
Velocità di spostamento in Z (6 assi)	mm/s	500	500	500	500	500	500	500	500	500	500	500	500	500	500	500	500
Velocità di spostamento rapido	mm/s	180	180	180	180	180	180	190	190	190	190	190	190	190	190	190	190
Velocità di lavoro	mm/s	1-10	1-10	1-10	1-10	1-10	1-10	1-10	1-10	1-10	1-10	1-10	1-10	1-10	1-10	1-10	1-10
Velocità di lavoro	mm/s	1-12	1-12	1-12	1-12	1-12	1-12	1-12	1-12	1-12	1-12	1-12	1-12	1-12	1-12	1-12	1-12
Velocità di ritorno	mm/s	150	150	150	150	150	150	150	150	150	150	150	150	150	150	150	150
Centinatura		hidr.	hidr.	hidr.	hidr.	hidr.	hidr.	hidr.	hidr.	hidr.	hidr.	hidr.	hidr.	hidr.	hidr.	hidr.	hidr.
Bracci di appoggio spostabili	mm	750	750	750	750	750	750	750	750	750	750	750	750	750	750	750	750
Potenza motore principale	kW	5,5	5,5	7,5	7,5	7,5	7,5	11	11	11	18,5	18,5	18,5	22	22	30	30
Tensione		3 x 400 V, 50/60 Hz															
Quantità di olio	l	150	165	180	235	205	240	310	300	400	390	390	400	445	610	550	610
Peso	t	6	6,6	7	7,6	9	11	8	9,8	12,4	11	12	16	15	18,5	18,5	22
Colore		standard															
Costruzione sotto il pavimento		nessuna															
Terminale dell'operatore		Controllo numerico grafico 2D ModEva 10S / versione Windows, tastiera esterna, tasti di comando macchina integrati connessione di rete inclusa (Ethernet, RJ45)															
Dispositivi di sicurezza		Laser AKAS, regolabile manualmente in altezza															

Fatte salve variazioni dimensionali, strutturali e dell'equipaggiamento. Certificazione ISO 9001

Il vostro contatto
www.bystronic.com