

Caractéristiques techniques

Hämmerle 3P

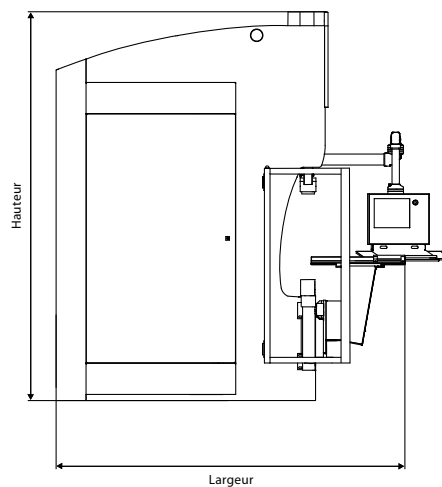
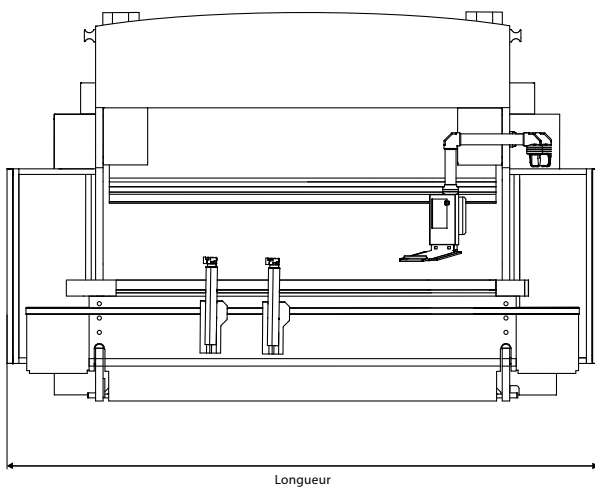

Types	Longueur de pliage	Longueur	Largeur	Hauteur
Hämmerle 3P 100	2100	3720	2730	2745
Hämmerle 3P 150	3100	4740	2950	3170
Hämmerle 3P 250	3100	4780	2990	3345
Hämmerle 3P 250	4100	5780	2990	3345

mesures en mm

Types		Hämmerle 3P 100	Hämmerle 3P 150	Hämmerle 3P 250	Hämmerle 3P 250
Force de pliage	kN	1000	1500	2500	2500
Longueur de pliage	mm	2100	3100	3100	4100
Course du coulisseau	mm	265	400	400	400
Distance tablier inférieur/supérieur	mm	780	915	915	915
Distance entre les montants latéraux	mm	2200	3200	3200	4200
Col de cygne	mm	250	250	250	250
Largeur du tablier inférieur	mm	100	120	160	160
Hauteur de travail	mm	1060	1060	1060	1060
Profondeur maximale de butée de l'axe X	mm	1200	1200	1200	1200
Course de l'axe X	mm	600	600	600	600
Vitesse de positionnement de l'axe X	mm/s	500	500	500	500
Précision de positionnement de l'axe X	+/- mm	0,02	0,02	0,02	0,02
Course de l'axe R	mm/s	250	250	250	250
Vitesse de positionnement de l'axe R	mm	200	200	200	200
Précision de positionnement de l'axe R	+/- mm	0,1	0,1	0,1	0,1
Plage de déplacement de l'axe Z	mm	2000	3000	3000	4000
Vitesse de l'axe Z	mm/s	1000	1000	1000	1000
Précision de positionnement de l'axe Z	+/- mm	0,1	0,1	0,1	0,1
Déplacement rapide de l'axe Y	mm/s	180	180	180	180
Course de travail de l'axe Y	mm/s	1-10	1-10	1-10	1-10
Retour de l'axe Y	mm/s	150	150	150	150
Précision de positionnement de l'axe Y	mm	0,004	0,004	0,004	0,004
Bombage dynamique automatique				coussins hydrauliques	
Dispositif de serrage hydraulique		oui	oui	oui	oui
Table coulissante	positions	4	4	4	4
Consoles avant réglables		750	750	750	750
Puissance du moteur principal	kW	15	18,5	30	30
Puissance absorbée totale	kW	19	22	34	34
Raccordement électrique				3 x 400 V, 50/60 Hz	
Capacité d'huile	l	350	600	800	850
Poids	t	10	15	20,5	23
Couleur				standard	
Implantation de la machine				surélevée	
Terminal de commande		commande graphique Bystronic 2D/3D, pupitre de commande ergonomique avec écran couleur LCD 15" TFT, clavier à touches sous membrane ainsi que clavier PC et souris. système d'exploitation: Windows XP			
Dispositif de sécurité opérateur		côté opérateur: catégorie de sécurité 4 sécurité d'accès à l'arrière: catégorie de sécurité 2			

Sous réserve de modifications de dimensions, de conception et d'équipement. Certifié ISO 9001

Votre contact

www.bystronic.com