

Datos técnicos Hämmerle 3P

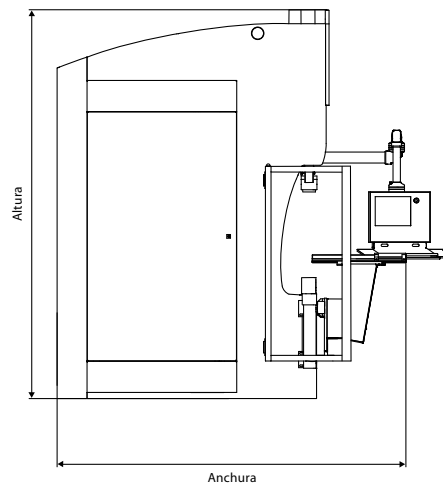
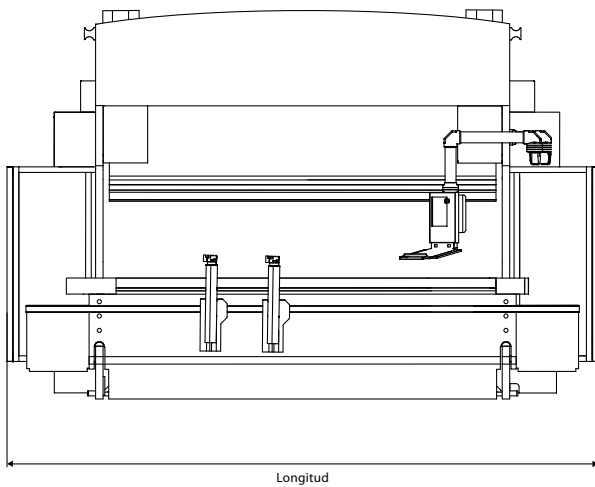

Tipos	Longitud de plegado	Longitud	Anchura	Altura
Hämmerle 3P 100	2100	3720	2730	2745
Hämmerle 3P 150	3100	4740	2950	3170
Hämmerle 3P 250	3100	4780	2990	3345
Hämmerle 3P 250	4100	5780	2990	3345

medidas en mm

Tipos		Hämmerle 3P 100	Hämmerle 3P 150	Hämmerle 3P 250	Hämmerle 3P 250
Fuerza de plegado	kN	1000	1500	2500	2500
Longitud de plegado	mm	2100	3100	3100	4100
Recorrido	mm	265	400	400	400
Apertura	mm	780	915	915	915
Distancia entre montantes	mm	2200	3200	3200	4200
Cuello de cisne	mm	250	250	250	250
Anchura del travesaño inferior	mm	100	120	160	160
Altura de trabajo	mm	1060	1060	1060	1060
Rango de tope máx. en X	mm	1200	1200	1200	1200
Recorrido eje X	mm	600	600	600	600
Velocidad eje X	mm/s	500	500	500	500
Precisión de posicionamiento eje X	+/- mm	0,02	0,02	0,02	0,02
Recorrido eje R	mm/s	250	250	250	250
Velocidad eje R	mm	200	200	200	200
Precisión de posicionamiento eje R	+/- mm	0,1	0,1	0,1	0,1
Zona de proceso eje Z	mm	2000	3000	3000	4000
Velocidad eje Z	mm/s	1000	1000	1000	1000
Precisión de posicionamiento eje Z	+/- mm	0,1	0,1	0,1	0,1
Velocidad rápida Y	mm/s	180	180	180	180
Velocidad de trabajo Y	mm/s	1-10	1-10	1-10	1-10
Velocidad retorno Y	mm/s	150	150	150	150
Precisión de posicionamiento Y	mm	0,004	0,004	0,004	0,004
Bombeado dinámico automático					cojín hidráulico
Sujeción hidráulica de herramienta		sí	sí	sí	sí
Mesa deslizable	posiciones	4	4	4	4
Soportes de pieza desplazables delante		750	750	750	750
Potencia motor principal	kW	15	18,5	30	30
Valor de conexión total	kW	19	22	34	34
Tensión eléctrica					3 x 400 V, 50/60 Hz
Capacidad deposito de aceite	l	350	600	800	850
Peso	t	10	15	20,5	23
Color					estándar
Instalación de la máquina					sobre el suelo
Terminal de manejo		control gráfico Bystronic 2D y 3D, panel de control ergonómico con pantalla LCD TFT en color de 15 pulgadas, teclado laminar con teclado y ratón. Sistema operativo: Windows XP			
Dispositivo de seguridad		lado de manejo: categoría de seguridad 4 protección de acceso trasera: categoría de seguridad 2			

Reservado el derecho a modificaciones de cota, de construcción y de equipamiento. Certificación ISO 9001

Su contacto

www.bystronic.com