

Technische Daten Bystar

Bystar 3015

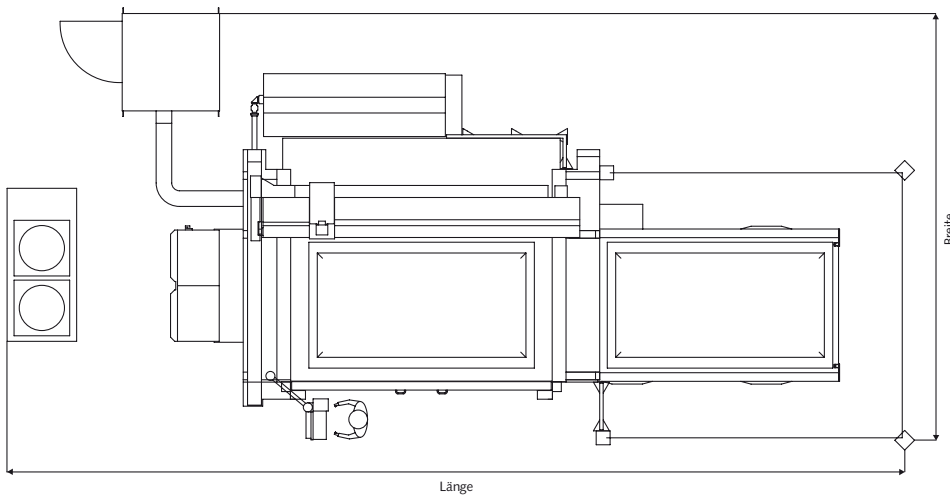
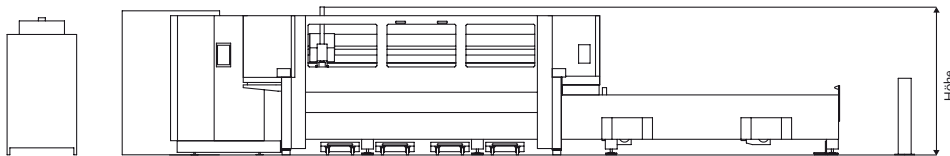

	Bystar 3015 *	Bystar 4020 *	Bystar 4025 *
Länge	12 900 mm	16 000 mm	14 750 mm
Breite	6 100 mm	6 700 mm	8 050 mm
Höhe	2 070 mm	2 070 mm	2 950 mm

* mit Bylaser 4400/5200 ARC
Abmessungen mit anderen Laserquellen auf Anfrage

Laserschneidanlage	Bystar 3015	Bystar 4020	Bystar 4025
Blech-Nennmass	x = 3000 mm y = 1500 mm	x = 4000 mm y = 2000 mm	x = 4000 mm y = 2500 mm
Schneidbereich	x = 3048 mm/ 120 in. y = 1524 mm/ 60 in. z = 170 mm/6,70 in.	x = 4064 mm/ 160 in. y = 2032 mm/ 80 in. z = 170 mm/6,70 in.	x = 4064 mm/ 160 in. y = 2540 mm/ 100 in. z = 170 mm/6,70 in.
Maximale Positioniergeschwindigkeit achsparallel x, y	80 m/min	60 m/min	60 m/min
Maximale Positioniergeschwindigkeit simultan	113 m/min	84 m/min	84 m/min
Maximale Achsbeschleunigung	4,5 m/s ²	3 m/s ²	3 m/s ²
Positionsabweichung Pa*	± 0,1 mm	± 0,1 mm	± 0,1 mm
Positionsstreubreite Ps*	± 0,05 mm	± 0,05 mm	± 0,05 mm
Randdetektionsgenauigkeit	± 0,5 mm	± 0,5 mm	± 0,5 mm
Maximales Werkstückgewicht	890 kg	1580 kg	1970 kg
Maschinengewicht**	13 500 kg	18 300 kg	27 000 kg
Mögliche Laserquellen			
Bylaser 4400	•	•	•
Bylaser 5200 ARC	•	•	•
ByLaser 6000	•	•	•
Fundament	normaler, armierter Industrieboden gemäss Aufstellungsplan		
Schneidköpfe	5" und 7,5"		
Schneidgasverbrauch	abhängig vom Material		
Bedienung über Panel	mit 15"-Touchscreen, Tastatur und Handbediengerät		
Laufwerke	DVD-RW, USB 2.0		
Netzwerkanschluss	Anschluss RJ45 10/100 MBit/s		

CO ₂ -Laserquelle	Bylaser 4400	Bylaser 5200 ARC	ByLaser 6000
Leistung	4400 W	5200 W	6000 W
Wellenlänge	10,6 µm	10,6 µm	10,6 µm
Polarisation	zirkular	zirkular	zirkular
Pulsfrequenz	1–2500 Hz	1–2500 Hz	1–2500 Hz
Maximale Blechdicken ***			
Baustahl	25 mm	25 mm	25 mm
Edelstahl	20 mm	20 mm	25 mm
Aluminium	12 mm	12 mm	15 mm
Maximaler elektrischer Verbrauch der Gesamtanlage****	56 kW	61 kW	78 kW

* Nach VDI/DGQ 3441 Messlänge 1 m. Die Genauigkeit des Blechteils ist abhängig vom jeweiligen Material und von dessen Vorbehandlung sowie der Tafelgrösse und deren Erwärmung.

** Komplette Laserschneidanlage mit Wechseltisch ohne Absaugung, Kühlgerät und Automation

*** Um die maximalen Dicken zu schneiden, müssen die folgenden Bedingungen erfüllt werden:

- Optimal gewartete und eingestellte Laserschneidanlage
- Die Materialien müssen die von Bystronic geforderten Qualitäten erreichen (Lasermaterialien)

**** Gesamte Anlage mit Absaugung und Kühlgerät

Mass-, Konstruktions- und Ausrüstungsänderungen vorbehalten. ISO-9001-zertifiziert

Bystronic: Best choice.

Laser | Bending | Waterjet
bystronic.com