

MIT SICHERHEIT GUT INVESTIERT – AUCH BEI XXL-FORMATEN



BYSTRONIC HAT ZUM 1. MAI 2010 DIE MODELLREIHE BYJET CLASSIC L LANCIERT UND DAMIT DIE ERFOLGREICHE CLASSIC SERIE UM FÜNF GROSSFORMATIGE MODELLE ERGÄNZT. DANK DES GROSSEN ARBEITSBEREICHS LASSEN SICH AUF DER BYJET CLASSIC L SELBST XXL-FORMATE EINFACH UND ZUVERLÄSSIG BEARBEITEN.

Text: Lea Freiburghaus, Bild: Bernhard Strahm

MIT SICHERHEIT GUT INVESTIERT: Was für die ByJet Classic 3015 gilt, gilt erst recht für die Modellreihe der ByJet Classic L. Auch die großen Schwestern der im Juni 2009 lancierten Anlage sind günstig, zuverlässig sowie präzise. Und: Bedingt durch die Größe des jeweiligen Arbeitsbereichs von 2 mal 3 bis 10 mal 3 Meter decken sie ein maximales Anwendungsspektrum ab.

FÜR AUSSERGEWÖHNLICHE TEILE

Dank des großen Arbeitsbereichs lassen sich mit den Maschinen der Modellreihe ByJet Classic L selbst XXL-Formate einfach und zuverlässig bearbeiten. Die großen Schneidformaten ermöglichen das Schneiden einer fast unbegrenzten Anzahl unterschiedlicher Applikationen und Teilegrößen.

Tafeln und Bleche. Weil diese im Vergleich zu kleineren Formaten günstiger sind, lassen sich dadurch Kosten senken. Auch das ein klarer Wettbewerbsvorteil! Damit dem Bediener das Bearbeiten großer und schwerer Teile einfach von der Hand geht und die Anlage sicher be- und entladen werden kann, hat Bystronic ein Sicherheitssystem eingesetzt, das die Entnahme von Teilen von drei Seiten ermöglicht. Auf übergroße Teile ausgerichtet ist auch der Maschinenbau der neuen Bystronic Wasserstrahlschneidanlagen der ByJet Classic L Serie. Sie sind extrem stabil gebaut und erlauben bei einem Schneidbereich von 10 mal 3 Meter ein Ladegewicht von bis zu 30 Tonnen. Bearbeitungspotenzial und Belastbarkeit sind optimal aufeinander abgestimmt. Und: Was stabil gebaut ist, darf zu Recht auch als hoch-

men. Somit sind die Systeme sowohl auf bestehende wie auf neue Wasserstrahlwender zugeschnitten.

Durch den hohen Ertrag bei günstigem Anschaffungspreis wird eine schnelle Amortisation selbst bei reduzierter Auslastung sichergestellt. Auch die Modellreihe ByJet Classic L ist mit der bedienerfreundlichen Bystronic Hochleistungssteuerung ByVision ausgestattet und verfügt über das leistungsfähige CAD/CAM-Programmpaket Bysoft. In Kombination mit den aufeinander abgestimmten Schlüsselkomponenten aus der Bystronic eigenen Entwicklung sorgt dies für maximale Zuverlässigkeit während des gesamten Schneidprozesses. Für höchste Präzision sorgen neben dem hochwertigen Maschinenbau auch das konstante, stufenlos einstellbare Drucksignal ohne prüfpflichtigen Druckspeicher, die präzise geregelte Sandmengen-zufuhr und -dosierung sowie die genaue Regulierung des Düsenabstands.

Mit der Anschaffung einer Wasserstrahlschneidanlage aus der Modellreihe ByJet Classic L hat der Anwender mit Sicherheit gut investiert – auch bei XXL-Formaten. «Große Anlage, großer Nutzen: Die ByJet Classic L bietet für vergleichsweise wenig Geld einen großen Wettbewerbsvorteil», resümiert Michael Merkle, Leiter der Bystronic Division Waterjet.

«Die ByJet Classic L bietet einen großen Wettbewerbsvorteil.»

Michael Merkle, Leiter Bystronic Division Waterjet

Durch die einfache Bearbeitung von Groß- und Sonderformaten erhöht sich das Spektrum der gefertigten Teile erheblich, der Anwender gewinnt an Flexibilität und Wettbewerbsfähigkeit. Außerdem lassen sich gleichzeitig zwei Großformatplatten im Zweikopfbetrieb bearbeiten, wodurch sich die Auslastung und die Wirtschaftlichkeit der Maschinen deutlich steigern. Ein weiterer naheliegender Vorteil ist die Verwendung großformatiger

wertig und langlebig bezeichnet werden. Dies wiederum wirkt sich positiv auf die Genauigkeit des Systems aus – ein entscheidender Aspekt gerade bei großformatigen Anlagen.

GÜNSTIG, ZUVERLÄSSIG, PRÄZISE

Die Modellreihe ByJet Classic L ist aber nicht nur groß; die Maschinen bestechen durch hohe Zuverlässigkeit und Präzision bei gleichzeitig klar überschaubarem Investitionsvolu-

Weitere Informationen zur neuen Modellreihe ByJet Classic L auf www.waterjetcuttingnews.com sowie über die einzelnen Bystronic Vertriebs- und Servicegesellschaften.



Die ByJet Classic L überzeugt durch einen günstigen Anschaffungspreis, zuverlässige Leistung und Präzision. Die Fertigung von übergroßen und schweren Teilen ist für die neue Wasserstrahlschneidanlage kein Problem.

ByJet Classic L

ByJet Classic L	2030	4030	6030	8030	10030
Länge	7750	9750	11750	13750	15750
Breite	7080	7080	7080	7080	7080
Höhe	2600	2600	2600	2600	2600
Material-Nennmass (flach)	x = 2000 y = 3000	x = 4000 y = 3000	x = 6000 y = 3000	x = 8000 y = 3000	x = 10000 y = 3000

Masse in mm

Anzahl Schneidköpfe	1 oder 2
Minimaler und maximaler Schneidwagenabstand	220 mm/1500 mm
Maximale Positioniergeschwindigkeit achsparallel x, y	60 m/min
Maximale Schnittgeschwindigkeit	50 m/min
Positionsabweichung Pa	+/- 0,05 mm/m
Positionsstreubreite Ps	+/- 0,025 mm/Achse
Maximale Werkstückdicke	200 mm
Maximales Werkstückgewicht Flachteil	790 kg/m ²

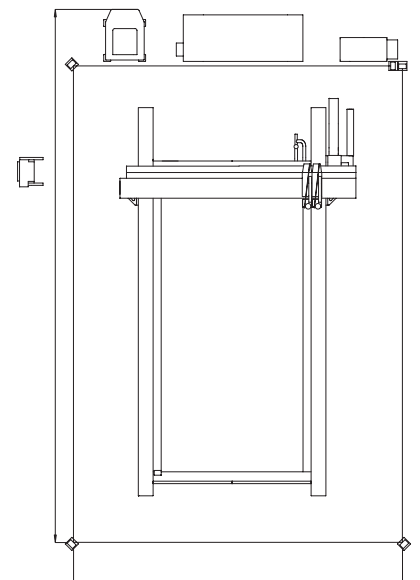
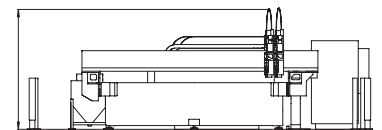

Die Bearbeitung von Sonderformaten bietet dem Anwender mehr Flexibilität und Wettbewerbsfähigkeit.