

# Technické údaje

## ByTrans

## ByTrans Extended

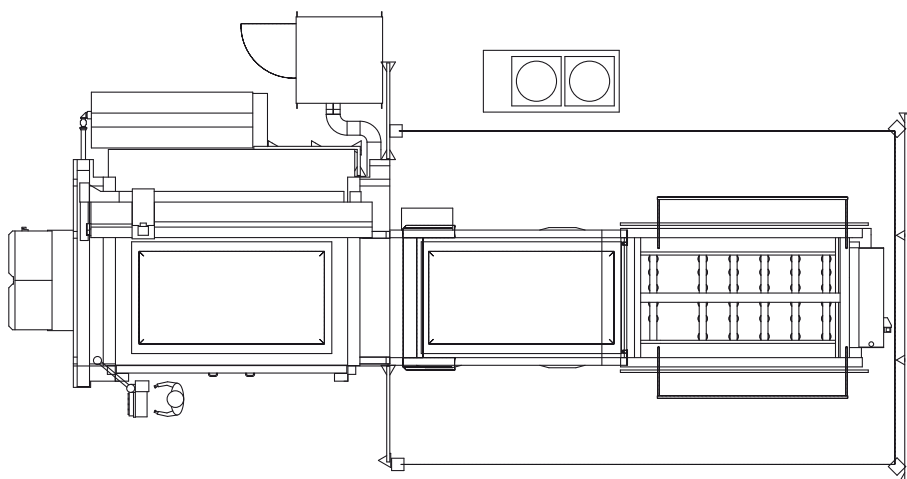
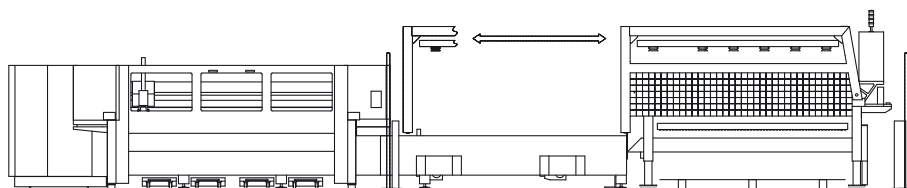

Rozměry podle plánu zařízení

# Varianty použití ByTrans a ByTrans Extended

## ■ ByTrans 3015

Jedna kazeta na surovinu

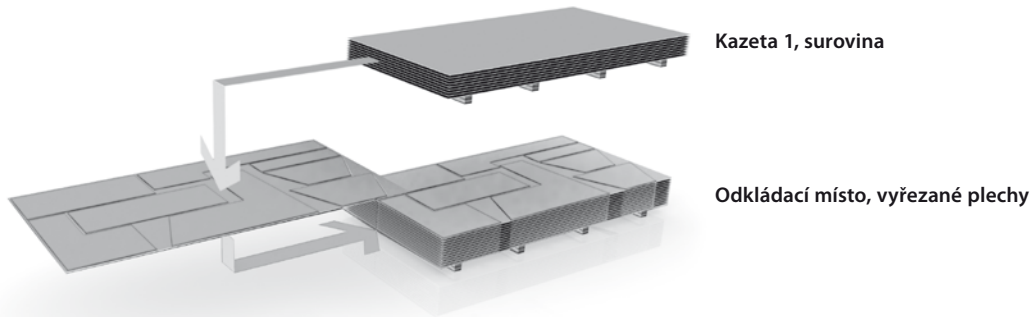

## ■ ByTrans 3015 Extended

Dvě kazety na surovinu

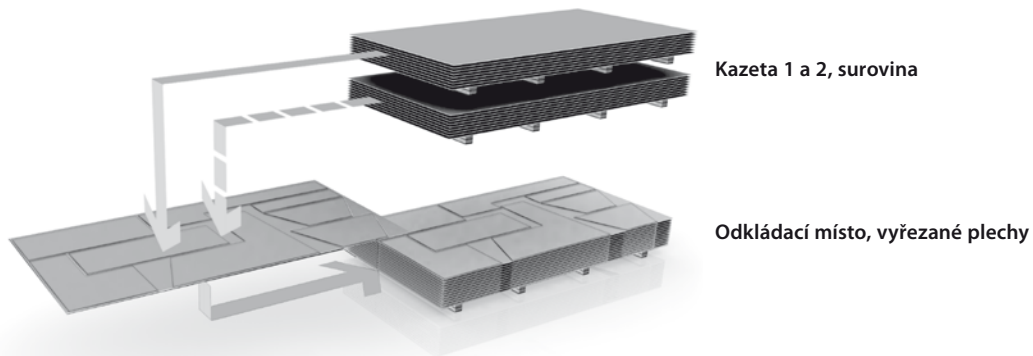

Velké díly a zbývající mříže odděleně

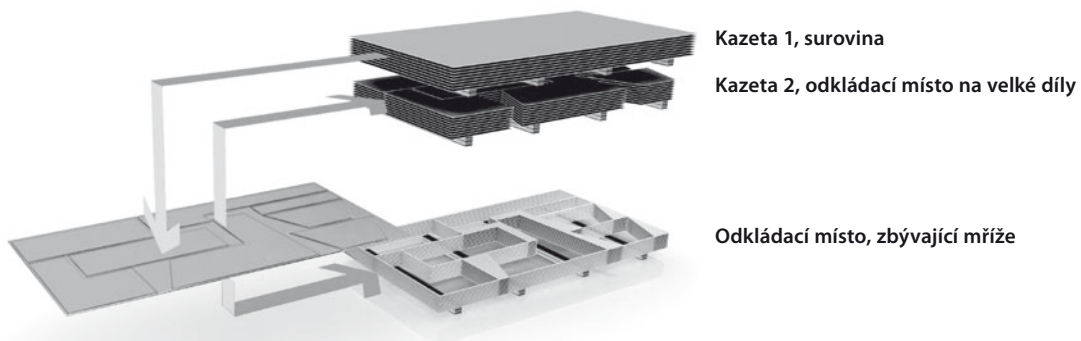

Vyřezané plechy s mezivrstvami

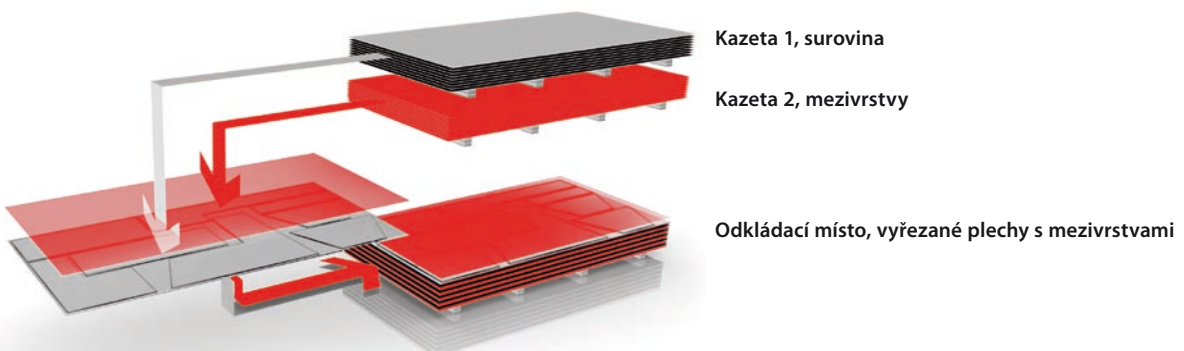

Nakládací/vykládací modul	ByTrans 3015	ByTrans 3015 Extended
Jmenovité rozměry plechu	3000 × 1500 mm	3000 × 1500 mm
Maximální velikost plechové tabule	3048 × 1524 mm 120 × 60 in	3048 × 1524 mm 120 × 60 in
Formáty plechů	3000 × 1500 mm 2500 × 1250 mm 2000 × 1000 mm	variabilní
Počet kazet	1	2
Tloušťka plechové tabule (nakládání a vykládání)	0,8 až 25 mm	0,8 až 25 mm
Maximální hmotnost plechové tabule	890 kg	890 kg
Surovina, výška stohu (včetně palety)	max. 240 mm	max. 240 mm
Surovina, hmotnost stohu	max. 3000 kg	max. 3000 kg
Vyřezané plechy, výška stohu (včetně palety)	max. 350 mm	max. 350 mm
Vyřezané plechy, hmotnost stohu	max. 3000 kg	max. 3000 kg
Materiály	konstrukční ocel ušlechtilá ocel hliník	konstrukční ocel ušlechtilá ocel hliník
Nakládání	vysokozdvížným vozíkem nebo halovým jeřábem	
Vykládání	vysokozdvížným vozíkem	
Čas cyklu – standardní*	60 s	60 s
Čas cyklu s odběrem velkých dílů*		140 s
Čas cyklu s vložkou ochranného materiálu**		90 s
Obsluha	přes dotykovou obrazovku ovládacího terminálu laserového řezacího zařízení	
Hmotnost sestavy (netto)	4500 kg	5000 kg
Maximální spotřeba elektrické energie (napájení ze skříně laserového řezacího zařízení)	6,0 kW	6,0 kW
Spotřeba stlačeného vzduchu	max. 10 m <sup>3</sup> /h	max. 10 m <sup>3</sup> /h

\* bez výměny stolu stroje

\*\* při běžném řezném plánu

### Konfigurace strojů

ByTrans 3015/ByTrans 3015 Extended se hodí pro BySpeed Pro 3015, BySprint Pro 3015, BySprint 3015, Bystar 3015 a dále BySprint Fiber 3015, vždy s ByVision CNC.

Změny rozměrů, konstrukce nebo výbavy jsou vyhrazeny. Certifikované podle ISO 9001

# Bystronic Best choice.

Laser | Ohýbání | Vodní paprsek  
[bystronic.com](http://bystronic.com)