

技术数据 Beyeler 折边机 PR

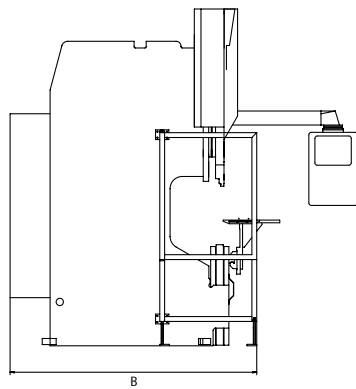
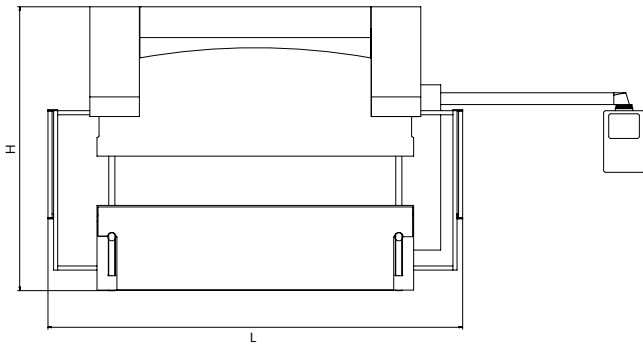

型号	弯折长度	长度 (L)	宽度 (B)	高度 (H)
PR60	2050	3100	2000	2600
	2550	3600	2000	2600
PR100	2050	3100	2050	2600
	2550	3600	2050	2600
	3100	4100	2050	2600
	4100	5100	2050	2780
PR150	2550	3600	2050	2600
	3100	4100	2050	2600
	4100	5100	2050	2780
PR200	2550	3600	2050	2650
	3100	4100	2050	2650
	4100	5100	2050	2900
PR250	3100	4100	2050	3000
	4100	5100	2050	3150
PR320	3100	4100	2100	3150
	4100	5100	2100	3150

L、B、H = mm

Beyeler 折边机		PR60		PR100				PR150			PR200			PR250		PR320	
压力吨位	kN	600		1000				1500			2000			2500		3200	
折弯长度	mm	2050	2550	2050	2550	3100	4100	2550	3100	4100	2550	3100	4100	3100	4100	3100	4100
标准升程	mm	215	215	215	215	215	215	215	215	215	215	215	215	265	265	265	265
安装高度	mm	500	500	500	500	500	500	500	500	500	500	500	500	550	550	550	550
侧架 间距	mm	1700	2200	1700	2200	2750	3750	2200	2750	3750	2200	2750	3750	2750	3750	2750	3750
喉深	mm	350	350	400	400	400	400	400	400	400	400	400	400	400	400	400	400
止动范围	mm	1040	1040	1040	1040	1040	1040	1040	1040	1040	1040	1040	1040	1040	1040	1040	1040
X 轴移动行程	mm	590	590	590	590	590	590	590	590	590	590	590	590	590	590	590	590
X 轴 速度	mm/s	500	500	500	500	500	500	500	500	500	500	500	500	500	500	500	500
R 轴移动行程	mm	250	250	250	250	250	250	250	250	250	250	250	250	250	250	250	250
R 轴 速度	mm/s	150	150	150	150	150	150	150	150	150	150	150	150	150	150	150	150
Z 轴 速度	mm/s	1000	1000	1000	1000	1000	1000	1000	1000	1000	1000	1000	1000	1000	1000	1000	1000
Z 轴 速度 (6 轴)	mm/s	500	500	500	500	500	500	500	500	500	500	500	500	500	500	500	500
Y 轴接近速度	mm/s	180	180	180	180	180	180	190	190	190	190	190	190	190	190	190	190
Y 轴工作速度	mm/s	1-10	1-10	1-10	1-10	1-10	1-10	1-10	1-10	1-10	1-10	1-10	1-10	1-10	1-10	1-10	1-10
Y 轴机械手模式 工作速度	mm/s	1-12	1-12	1-12	1-12	1-12	1-12	1-12	1-12	1-12	1-12	1-12	1-12	1-12	1-12	1-12	1-12
Y 轴返程速度	mm/s	150	150	150	150	150	150	150	150	150	150	150	150	150	150	150	150
补偿		液压	液压	液压	液压	液压	液压	液压	液压	液压	液压	液压	液压	液压	液压	液压	液压
可移动 垫臂	mm	750	750	750	750	750	750	750	750	750	750	750	750	750	750	750	750
主电机功率	kW	5.5	5.5	7.5	7.5	7.5	7.5	11	11	11	18.5	18.5	18.5	22	22	30	30
电源		3 x 400 V 50/60 Hz															
油量	l	150	165	180	235	205	240	310	300	400	390	390	400	445	610	550	610
重量	t	6	6.6	7	7.6	9	11	8	9.8	12.4	11	12	16	15	18.5	18.5	22
颜色		标准															
机床安装		高于地面															
操作控制		2D 图形控制 ModEva 10S 显示器 / Windows 版本, 带集成式机床操作键盘, 外接输入键盘, 包括网络接口 (Ethernet RJ45)															
安全装置		AKAS 激光, 手动高度调节															

保留尺寸、结构和装备的修改权。已通过 ISO 9001 认证

恭候您访问
www.bystronic.com